

FABRICADO EN ESPAÑA
MADE IN SPAIN
FABRIQUÉ EN ESPAGNE
FABRICADO EM ESPANHA
HERGESTELLT IN SPANIEN
WERD IN SPANJE GEFABRICEER
FABBRICATA IN ESPAGNA
WYPRODUKOWANO W HISZPANII
FREMSTILLET I SPANIEN

TILLVERKAD I SPANIEN
PRODUSERT I SPANIA
VALMISTETU ESPANJASSA
VYROBENO VE ŠPANĚLSKU
FABRICAT ÎN SPANIA
KATAΣKEYAZETAI ΣΤΗΝ ΙΣΠΑΝΙΑ
VYROBENÉ V ŠPANIĚLSKU
СДЕЛАНО В ИСПАНИИ
ISPANYA'DA ÜRETİLMİŞTİR
صنع في إسبانيا.

IT00154652

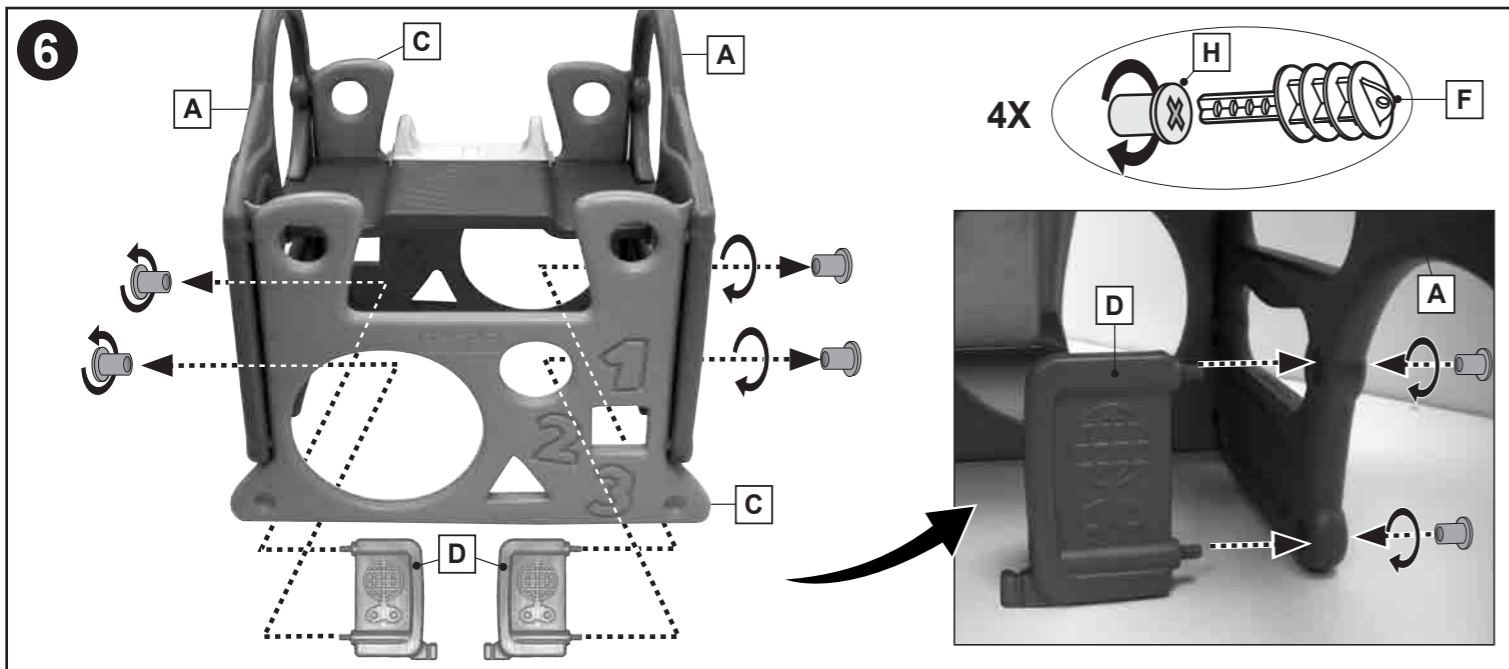

! Deben fijarse en bloques de cemento las piezas de fijación suministradas con el artículo. Los soportes de cemento no deben sobresalir del suelo, para evitar cualquier tropiezo o caída.
The fixing pieces included with the product must be screwed down in blocks of concrete. The blocks of concrete should not stand out from the ground, to avoid any trips or falls.
Les pattes de fixation fournies avec le produit doivent être fixées dans des blocs de ciment. Les blocs de ciment ne doivent pas dépasser du sol pour éviter tout problème ou chute.
Montar as peças juntas com o artigo sobre uma superfície dura, cimento, por exemplo, se bem que, nessa superfície dura, de cimento, por exemplo, ou em qualquer outra, não devem existir protuberâncias, para evitar tropeçar ou cair.
Die mit dem Artikel gelieferten Befestigungsteile müssen auf Zementblöcken angebracht werden. Die Zementauflagen dürfen nicht hervorstechen, um Stolpern und Stürze zu vermeiden.
De bij het product meegeleverde bevestigingsonderdelen moeten worden vastgeschroefd in betonblokken. De betonblokken mogen niet boven de grond uitsteken om struikelen of vallen te voorkomen.
I pezzi per il fissaggio inclusi nel prodotto devono essere avvitati in blocchi di cemento. I blocchi di cemento non devono fuoriuscire dal terreno per evitare cadute.
Części służące do mocowania, w które wyposażony jest artykuł, muszą zostać umieszczone w cementowych bloczkach. Podpórki cementowe nie mogą wystawać nad powierzchnię ziemi, w ten sposób unikniemy zagrożenia potknięcia się lub upadku.
Fastgørelsesstykkerne, der fulgte med produktet, skal fastgøres på cementblokke. Cementstøtterne bør ikke hænge ud over gulvet for at forhindre, at du snubler eller falder.
Förankringsdelarna som medföljer produkten ska fästas i cementblock. För att undvika att någon snubblar eller faller får cementstöden inte sticka upp över marknivån.
De vedlagte festestykkene må settes fast i sementblokker. Disse sementblokkene må ikke stikke opp over bakken, for å unngå snubling eller fall.
Tavaran mukana tulevat kiinnityskappaleet on kiinnitettävä sementtiin. Sementtitiivet eivät saa työntyä esiin maasta törmäysten ja kaatumisten välttämiseksi.
Přiložené upevňovací díly mají být umístěny do cementových bloků. Cementové nosníky nemají vyčnívat z podlahy, aby nedošlo k zakopnutí či pádům.
Trebuie fixate în blocuri de beton piesele de susținere care însoțesc produsul. Suporturile de ciment nu trebuie să iasă din sol, pentru a nu cauza împiedicări sau căzături.
Πρέπει να στερεώσετε σε τσιμεντόβλοκους τα κομμάτια στερέωσης που παρέχονται με το προϊόν. Τα στηρίγματα του τσιμεντού δεν πρέπει να προεξέχουν από το πάτωμα για την αποφυγή κινδύνου πρόσκρουσης ή πτώσης.
Fixačné súčiastky dodané s výrobkom treba uchytiť na cementové bloky. Cementové podpory nesmú presahovať úroveň zeme, vyhnúť sa zakopnutiu alebo pádu.
Крепежные элементы, входящие в комплект поставки, должны устанавливаться в цементные блоки. Цементные опоры не должны выступать над поверхностью пола или земли, чтобы предотвратить падения и спотыкания.
Parçayla birlikte verilen tespit elemanları çimento bloklarına sabitlenmelidir. Takılma ve düşmelerin önüne geçmek için çimento destekleri zeminden dışarı çıkmamalıdır.
من أجل الحصول على أقصى درجات السلامة، يجب التمسك في الكتل الخرسانية على الأجزاء الملحقة بالمادة. يجب ان لا تتجاوز أعمدة الكتل الخرسانية مستوى سطح الأرض لتجنب حوادث التعثر أو الوقوع.



!ADVERTENCIA! PESO MÁXIMO RECOMENDADO:
WARNING! RECOMMENDED MAXIMUM WEIGHT:
ATTENTION! POIDS MAX. RECOMMANDÉ:
ATENÇÃO! PESO MÁXIMO RECOMENDADO:
ACHTUNG! EMPFOHLENES GEWICHT:
WAARSCHUWING! MAXIMUM AANBEVOLEN GEWICHT:
AVVERTENZA! PESO MASSIMO RACCOMANDATO:
OSTRZEZENIE! MAKSYMALNA ZALECANA WAGA:
ADVARSEL! MAKSIMUM ANBEFALET VÆGT:
ADVARSEL! HØGST REKOMMENDERAD VIKT:
VAROITUS! VEILEDENDE MAKSIMUMSVEKT:
UPOZORNENÍ! SUOSITELTU ENIMMÄISPAINO:
ΠΡΟΕΙΔΟΠΟΙΗΣΗ! ΜΕΓΙΣΤΟ ΠΡΟΤΕΙΝΟΜΕΝΟ ΒΑΡΟΣ:
UPOZORNENIE! MAXIMÁLNA ODPOŔUCANÁ HMOTNOSŤ:
ВНИМАНИЕ! МАКСИМАЛЬНЫЙ РЕКОМЕНДОВАННЫЙ ВЕС:
UYARI! ÖNERİLEN AZAMI AĞIRLIK:
خذيرا الثقل الأقصى الموصى به

30 kg
66 lb



FEBER es una marca propiedad de:
FEBER is a trademark of:
FEBER est une marque déposée appartenant à:
A FEBER é uma marca propriedade de:
Die Marke FEBER ist Eigentum von:
Het merk FEBER is eigendom van:
FEBER è una marca proprietà di:
FEBER jest znakiem towarowym należącym do:
FEBER er et registreret varemærke fra:
FEBER är ett märke som tillhör:
FEBER er et merke som tilhører:
FEBER-tuotemerkin omistaa :
FEBER je značkou ve vlastnictví společnosti:
FEBER este o marcă proprietate:
H FEBER είναι μια μάρκα εμπορεύσιμη της:
FEBER je ochranná známka spoločnosti:
Владельцем торговой марки FEBER является компания:
FEBER, FAMOSA'ya ait bir markadır.
"فیبیر" علامة لمؤكدة مجموعة "فاموسا"

Famosa
Fábricas Agrupadas de Muñecas de Onil, S.A.
Edificio FAMOSA
Polígono Industrial "Las Atalayas"
C/ Del Franco S/N
03114 Alicante - España

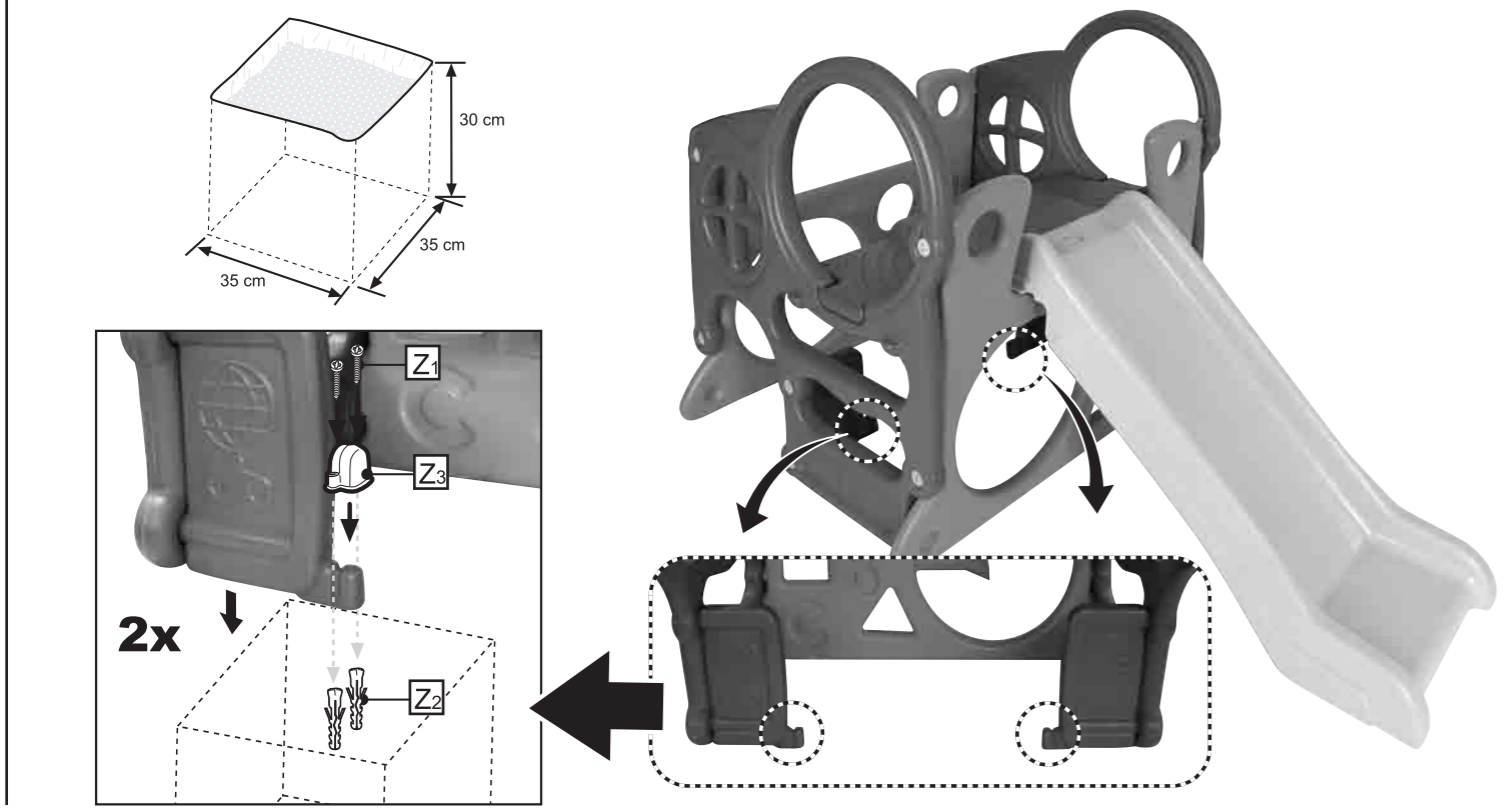

!ADVERTENCIA! Sólo para uso doméstico. Producto destinado para uso interior y exterior.
WARNING! Only for domestic use. Product intended to be used indoor and outdoor.
ATTENTION! Réserve à un usage familial. Produit destiné à un usage intérieur et extérieur.
ATENÇÃO! Somente e apenas para uso doméstico. Produto destinado para utilização dentro e fora de casa.
ACHTUNG! Produkt für die Benutzung im Innen- und Aussenbereich. Nur für den privaten Gebrauch.
WAARSCHUWING! Alleen voor huishoudelijk gebruik. Product is bedoeld is om binnen en buiten te worden gebruikt.
AVVERTENZA! Prodotto destinato ad un uso familiare. Utilizzabile all'esterno e all'interno.
OSTRZEZENIE! Wyłącznie do użytku domowego. Produkt przeznaczony do użytku wewnętrznego jak i zewnętrznego.
ADVARSEL! Kun til privat brug. Beregnet til indendørs og udendørs brug.
ADVARSEL! Bara för användning i hemmet. Produkt för användning inomhus och utomhus.
VAROITUS! Vain kotitalouskäyttöön. Tuote on tarkoitettu sisä- ja ulkokäyttöön.
UPOZORNENIE! Pouze pro domácí použití. Výrobek je určen k vnitřnímu a venkovnímu použití.
ΑΒΕΤΙΜΕΝΤΙ! Numai pentru uz domestic. Produs destinat utilizării în interior și exterior.
ΠΡΟΕΙΔΟΠΟΙΗΣΗ! Μόνο για οικιακή χρήση. Το προϊόν προορίζεται για εσωτερική και εξωτερική χρήση.
UPOZORNENIE! Len na domáce použitie. Výrobok je určený na použitie vonku a vnútri.
ВНИМАНИЕ! Только для использования в домашних условиях. Продукт разработан для использования внутри помещений и на свежем воздухе.
UYARI! Yalnızca ev tipi kullanım içindir. İç ve dış ortamda kullanıma uygun üründür.
تحذیر : فقط للاستخدام المنزلي. منتج مصمم للاستخدام في الأماكن المغلقة والهواء الطلق

!ADVERTENCIA! EDAD RECOMENDADA:
WARNING! RECOMMENDED AGE:
ATTENTION! ÂGE RECOMMANDÉ:
ATENÇÃO! IDADE RECOMENDADA:
ACHTUNG! EMPFOHLENES ALTER:
WAARSCHUWING! AAN TE BEVELEN LEEFTIJD:
AVVERTENZA! ETÀ RACCOMANDATA:
OSTRZEZENIE! ZALECANY WIEK:
ADVARSEL! ANBEFALET ALDER:
ADVARSEL! REKOMMENDERAD ÅLDER:
VAROITUS! ANBEFALT ALDER:
UPOZORNENIE! VHOĎNÝ VĚK:
ΑΒΕΤΙΜΕΝΤΙ! ΒΑΡΣΤΑ ΡΕΚΟΜΑΝΔΑΤΑ:
UPOZORNENIE! ΠΡΟΤΕΙΝΟΜΕΝΗ ΗΛΙΚΙΑ:
ВНИМАНИЕ! РЕКОМЕНДОВАННЫЙ ВОЗРАСТ:
UYARI! ÖNERİLEN YAŞ:
خذيرا العمر الموصى به

2+

ANOS
YEARS
ANOS
JAHRE
JAAR
ANNI
ANNI
WIEK
ÅR
ÅR
ÅR
VUOTTA
ROKY
ANI
XRONON
ROKY
LET
YAŞ
سنوات

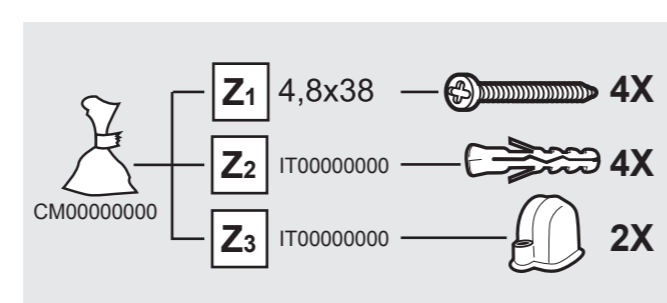
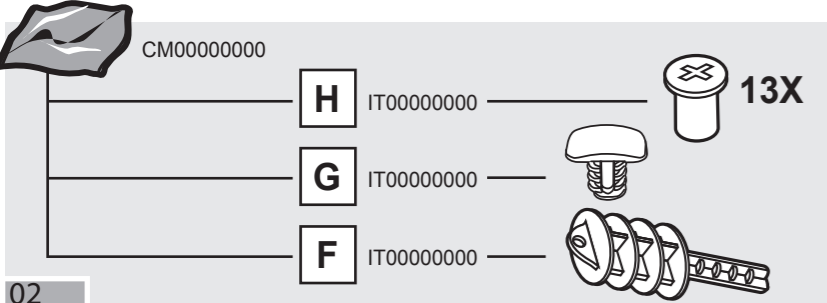
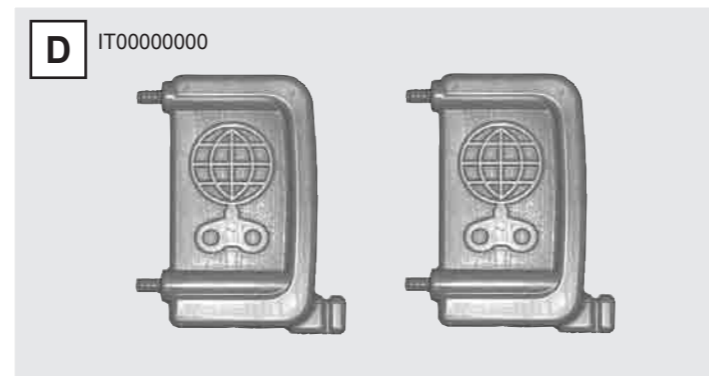
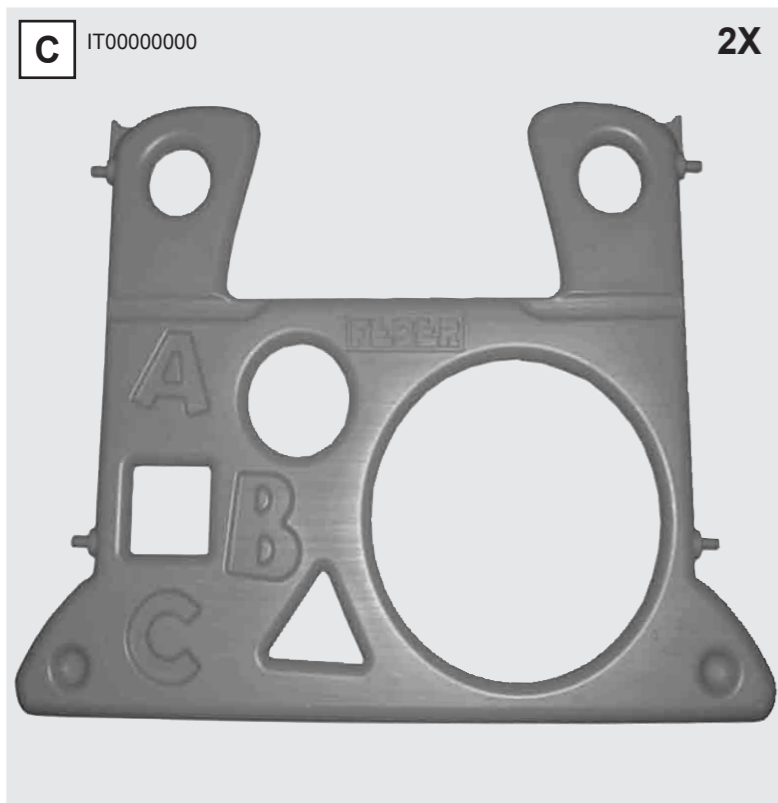

! ADVERTENCIA! Realizar por un adulto
WARNING! This should be done by an adult
ATTENTION! A réaliser par un adulte
ATENÇÃO! A realizar por um adulto
ACHTUNG! Dies ist von einem erwachsenen auszuführen
WAARSCHUWING! Uit te voeren door een volwassene
AVVERTENZA! Deve essere fatto da un adulto
OSTRZEŻENIE! Do wykonania przez osobę dorosłą.
ADVARSEL! Bør udføres af en voksen person
VARNING! Att göras av en vuxen
ADVARSEL! Uføres av en voksen

! VAROITUS! Kokoaminen jätettävä aikuisen tehtäväksi
POZOR! Provede dospělá osoba.
ATENÇÃO! A se efectua de către un adult.
ΠΡΟΕΙΔΟΠΟΙΗΣΗ! Να πραγματοποιηθεί από έναν ενήλικα.
UPOZORNENIE! Úkon môže vykonať len dospelá osoba.
ВНИМАНИЕ! Данную операцию должен выполнять взрослый.
UYARI! Bir yetişkin tarafından gerçekleştirilmelidir.
 يقوم بالعمل شخص بالغ

•Herramientas no incluidas.
 •Tools not included.
 •Outils non inclus.
 •Ferramentas não incluídas.
 •Werkzeug nicht inbegriffen.
 •Gereedschap niet bijgesloten.
 •Attrezzi non inclusi.
 •Narzędzie nie załączzone
 •Værktøj medfølger ikke.
 •Verktøy medfølger inte.

•Ei sisällä työkalua.
 •Neobsahuje nářadí
 •Instrument neinclus.
 •Δεν περιλαμβάνονται τα εργαλεία.
 •Náradie nie je súčasťou balenia.
 •Инструменты не входят в комплект.
 •Aletler dahil değildir.
 لم يتم تضمين أداة

